

VILLASILVIA ROCK-CAMP

STREET-TV PROJECT

COMMUNICATION...

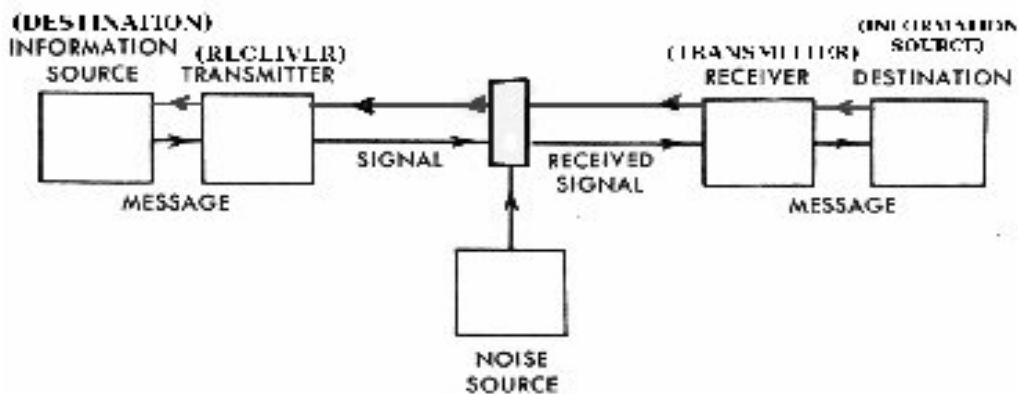

... IS NOT TRANSMISSION!

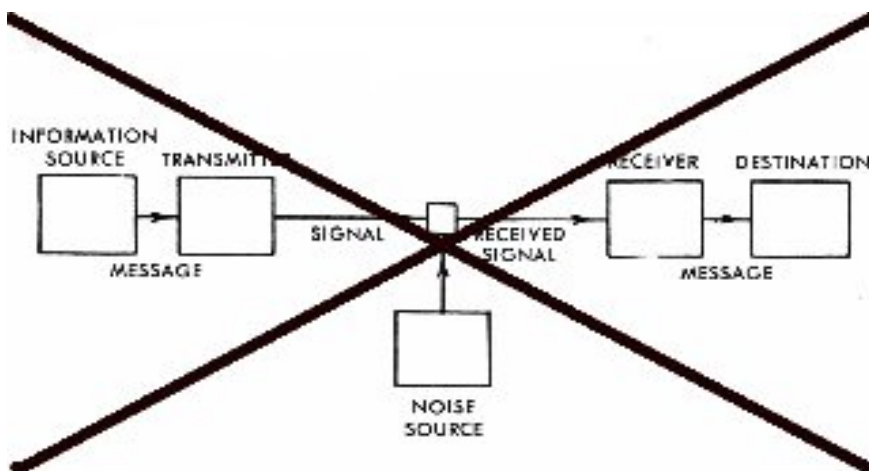

Villa Silvia Rock-Camp Street-Tv Project è un'iniziativa sviluppata da **Tele-Osservanza** che si propone di agire trasversalmente a tutto l'evento del Villa Silvia Rock-Camp . L'obiettivo è quello di suscitare e raccogliere video-commenti, impressioni, proposte dai partecipanti alle giornate e attivare così nuovi dialoghi e relazioni tra le persone.

L'intenzione è quella di lasciare che siano i diretti interessati ad esprimersi, grazie alla possibilità di usare un video -box ad accesso libero o anche lasciando interviste al team che girerà fra le locations. Vorremmo dunque costruire bidirezionalità, comunicazione tra i vari partecipanti per arricchirci vicendevolmente.

Oltre al video-box e alle interviste verranno anche riprese le esibizioni dei vari gruppi che suoneranno nel live set e saranno documentati anche gli altri svariati eventi che accompagneranno le giornate.

Il materiale così raccolto verrà quindi in breve tempo caricato sul canale You-Tube del Progetto Giovani del Comune di Cesena (it.youtube.com/bulirocesena) e reso quindi liberamente accessibile su internet.

L'iniziativa si svolge dunque nello spirito delle treet-televisions - tv di strada: *do your own television... and share it!* - Fai la tua tv e condividila! e nasce dall'esperienza biennale di Tele-Osservanza Telestreet, iniziativa curata dai giovani dell'Oratorio Parrocchia Osservanza O.N.L.U.S. (www.teleosservanza.it)

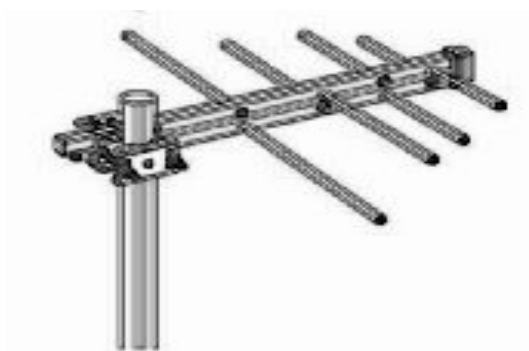

Villa Silvia Rock-Camp Street-Tv Project è un'iniziativa a cura di:

Tele-Osservanza



UNITÀ D'AREA
DI PROGETTO
GIOVANI